

Instrukcja Rejestrator WiFi KAMIP-428

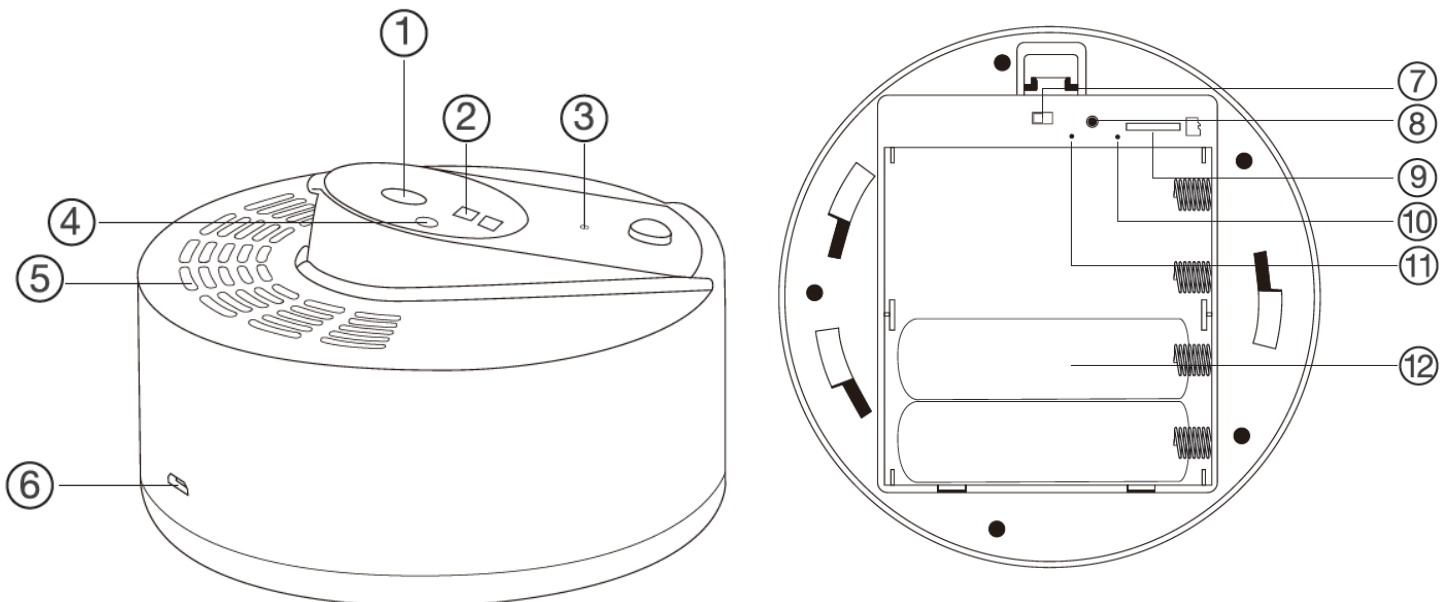

Budowa



1. Kamera na ruchomym ramieniu
2. Diody oświetlacza IR
3. Mikrofon
4. Czujnik światła

- Po odkręceniu zgodnie ze strzałkami:
7. Przełącznik zasilania
 8. Przycisk RESET
 9. Slot karty pamięci microSD

- 5. Głośnik
- 6. Złącze ładowania microUSB

- 10. Wskaźnik WiFi
- 11. Wskaźnik ładowania
- 12. Przedział baterii

Widok od spodu:

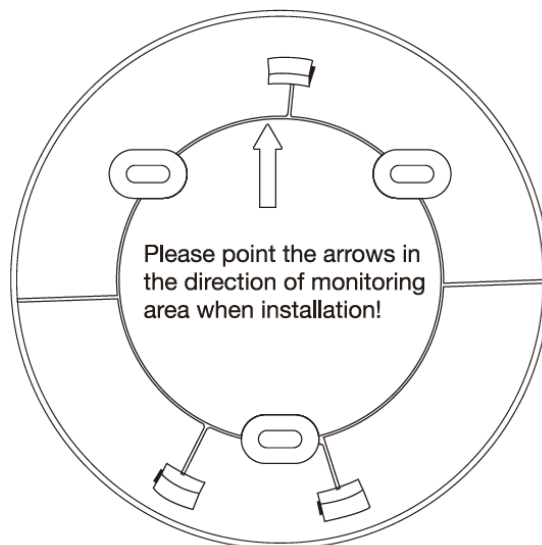

Kierunek składania oznaczony przez strzałkę.

Korzystanie

Przed włączeniem należy odkręcić podstawę, włożyć do urządzenia kartę microSD sformatowaną na FAT32 i naładować akumulator. Najlepiej go włożyć w miejsce najbliższe wskaźników i slotu karty pamięci. Aby przedłużyć czas pracy urządzenia można dołożyć dodatkowe akumulatory. W czasie ładowania wskaźnik ładowania będzie się świecił na stałe. Po naładowaniu zgaśnie.

Włączenie urządzenia następuje po przełączeniu przełącznika zasilania na pozycję ON. Wskaźniki się zaświecą. Należy nacisnąć przycisk RESET na 4 sekundy. Słyszalny będzie dźwięk potwierdzający. Po kilkunastu - kilkudziesięciu sekundach można uruchomić aplikację w telefonie i dodać urządzenie do listy. Wskaźnik WiFi będzie migał na niebiesko dopóki nie sparujemy urządzenia z istniejącą siecią WiFi. Po sparowaniu zgaśnie.

Konfiguracja i sposób użycia aplikacji (TUYA) opisane są w osobnej instrukcji.

Uwagi

Jeśli urządzenie (rejestrator) nie odpowiada należy je zresetować poprzez przytrzymanie przycisku RESET przez 6 sekund (całkowite przywrócenie ustawień fabrycznych). Słyszalne będzie podwójne piknięcie i za chwilę kolejne podwójne piknięcie. Przyciśnięcie na 4 sekundy resetuje tylko połączenie z siecią WiFi. Słyszalne jedno podwójne piknięcie. Przed kolejnymi czynnościami należy odczekać do 1 minuty aż urządzenie wejdzie w tryb parowania.

Jeśli obraz z urządzenia podglądany na telefonie się zacina, to najprawdopodobniej oznacza małą przepustowość łącza. W takim przypadku zalecane jest obniżenie jakości podglądu.